



LEXIKON

**VI. díl
pro mladé a začínající zahrádkáře**

**Vlasta Čablová
Jiří Froněk**

**ČZS
2002**



Využití sušených plodenství v rámu

LEXIKON

VI. díl

pro mladé a začínající zahrádkáře

Nepomíjivá krása květů

Vlasta Čablová
PaedDr. Jiří Froněk

**„Příroda vytváří mnoho významných děl, ale květiny jsou
nejkrásnějšími plody její fantazie ...”**

William Hogarth (1935)



Český zahrádkářský svaz

2002

Lektoroval: RNDr. Josef Klimeš

Ilustrace: Ing. Hana Bendová
Vlasta Čablová
Marcela Plodrová

Fotografie: Vlasta Čablová

Použitá literatura:

Ing. Vlad. Homola: Vazačství a aranžování květin
Vlasta Luňáčková: Kouzlo suchých květin
Vlasta Čablová: Použití sušených květin a plodů

Tento Lexikon má sloužit především k motivaci aranžování a vazačství rostlinného materiálu, měl by být pomůckou a inspirací k vytváření hezkého domácího a pracovního prostředí.

Seznámí s nástroji a pomůckami pro práci s úpravou rostlin a jejich částí.

Objasní zásady a zákonitosti vhodné pro aranžování a vazačství rostlin.

Poradí se sběrem, konzervací a další přípravou materiálu s ohledem na roční období.

Seznámí s využitím rostlinného materiálu v kyticích, voničkách, závěsech (gyrlandách) a věncích.

Nezapomene ani na přípravu a provedení potpouri (viz dále).

Naučí technice lisování a využití lisovaných rostlin.

Bude motivovat k aranžování rostlin v průběhu roku.

Seznámí se způsoby umísťování takto upravených rostlin, aby byl zachován soulad s prostorem, pozadím a také nebyla porušena vyváženost.

Všimne si i ošetřování řezaných květů.

Nezapomene ani na chráněné rostliny a bezpečnost při sběru materiálu.

Publikace by se mohla stát prvním krůčkem k zajímavé práci s živými či suchými rostlinami i inspirací k dalšímu vzdělávání v tomto krásném oboru lidské činnosti.

K tomu Vám přeji mnoho zdaru

autoři

Obsahové okruhy:

1) Úvod	5
2) Zásady aranžování a vazby květin	6
3) Materiál, náradí a pomůcky k aranžování a vazbě květin	8
4) Styly a způsoby aranžování a vazby květin	12
5) Ošetřování řezaných rostlin	14
6) Využití rostlin podle ročních období nebo různých příležitostí	15
7) Sušení rostlin	29
8) Suchá aranžmá	36
9) Využití a umístění aranžmá	39
10) Ekologické aspekty a bezpečnost při sběru rostlinného materiálu	41

1. Úvod

1. Úvod

Naše okolí by nám nikdy nemělo být lhostejné. Většina lidí chce mít kolem sebe krásu, žít v ní a mnozí by se chtěli podílet i na jejím vytváření. Budeme rádi, když k nim budete patřit i vy. Je k tomu zapotřebí dobrý vztah k okolnímu prostředí, zaujatost pro věc a něco volného času.

Jednou z možností úpravy svého okolí je využití živých nebo suchých rostlin a plodů při jejich **aranžmá**.

Chtěli bychom vám tímto dát stručné rady a návody jak na to. Ti, kteří budou chtít znát více, si budou moci pořídit mnohem obsáhlejší odborné knihy nebo se mohou obrátit na některé členy ČZS či navštívit odbornou přednášku, které také ČZS pořádá.

Aranžování a vazačství květin je krásná a smysluplná práce, při které může každý uplatnit svou fantazii, vkus, smysl pro umění i šikovnost. Každý výsledek této práce by měl odpovídat základním představám o kráse - **estetice**. Přitom ponecháváme rostlinám i jejich částem jejich přirozenou krásu, linii, tvar i barevnost, případně ji ještě zvýrazníme. Tím přidáváme i další hodnoty jako utříděnost, rytmus, stupňování a rovnováhu. Tak tedy s chutí do práce!

aranžmá

- uspořádání, úprava

vazačství (vazačské práce)

- výrobky z květin a dalších rostlin k určitému účelu. Pro tuto činnost se používá také pomocný **vazačský materiál** (např. sláma, mech, různě silný vazačský drát)

aranžování (aranžérské práce)

- záměrná úprava rostlin v určitém prostoru, často za pomoci různých speciálních pomůcek a nástrojů (např. různé typy „ježků“, ostré nože, FLOREX* k upevňování rostlin, lepicí páska, zahradnické nůžky, různé nádoby, případně měkké drátěné pletivo)

estetika

- věda o podstatě a projevech krásy, odtud i název estetický

* FLOREX - aranžovací zelená hmota pro živé květiny

2. Zásady aranžování a vazby květin

2. Zásady aranžování a vazby květin

(A) Jedním z prvních rozhodnutí při aranžování a vazbě je volba **linie**. Je to vlastně čára vzniklá uvedením bodu do pohybu. Uvede-li se do pohybu linie, vzniká **plocha** (jako když padá opona). Plocha pak tvoří pozadí **kompozice** (uspořádání jednotlivých částí aranžmá). Při volbě linií se rozhoduješ z několika typů, které ukazuje obrázek.

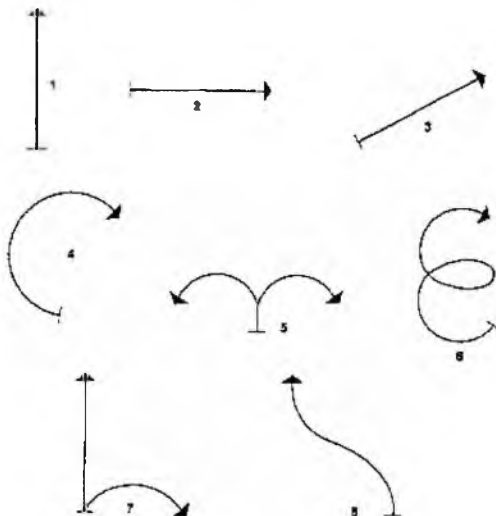

Obr. 1 Typy linií: 1 - svislá, 2 - vodorovná, 3 - šikmá, 4 - dostředivá, 5 - odstředivá, 6 - spirálová, 7 - kombinovaná, 8 - esovitá

Další obrázek ukazuje různé pocity pro uspořádání linií.

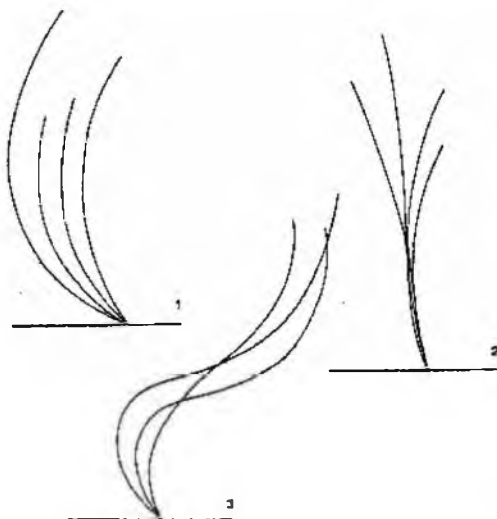

Obr. 2 Křivky mohou vyjadřovat pocity
1 - růstu, 2 - vystřelování, skoku,
3 - klesání, pádu

2. Zásady aranžování a vazby květin

(B) Dalším důležitým prvkem aranžmá je **tvar**. Tvoří jej části květin, listů, ale také vázy, mísy či speciálně připravené konstrukce (aranže). Tvar může být např. kulovitý, válcovitý, srdčitý, jehlicovitý, mečovitý.

(C) Barva je nejpůsobivější estetický prvek, který tvoří nevyraznější vlastnost vazačské kompozice.

Barvy dělíme v podstatě na pestré a nepestré, teplé a studené. Spektrální barvy* vznikají rozložením slunečních paprsků a pro naše praktické potřeby jsou seřazeny do tzv. Osvaldova barevného kruhu v následujícím pořadí: žlutá, oranžová, červená, modrá, zelená. Barvy se vzájemně prolínají, takže ležící vedle sebe jsou **barvy sladěné**. Naopak barvy, které leží v kruhu proti sobě, jsou **barvy kontrastní** (naprosto odlišné). Máme ještě **barvy nepestré**, což jsou bílá, černá a všechny odstíny šedé mezi nimi. Množství a správné rozdělení barev v aranžmá je rozhodující.

Ze zkušenosti víme, že každá barva v nás vyvolává jiné pocity. Jasně barvy jsou teplé, působí lehce a našemu oku lahodí. Tmavé barvy naopak šíří chlad, jsou těžké a cizí, jakoby vzdálené.

Porovnejte pocitovou škálu jednotlivých barev a sami na sobě si je vyzkoušejte.

žlutá

- ♦ teplá, slunečná, živá, veselá

zelenožlutá

- ♦ působí trochu jedovatě a tvrdě

oranžová

- ♦ teplá, sváteční, půvabná, energická, radostná

červená

- ♦ nejpůsobivější, aktivní, která se těžko popírá

jasně červená

- ♦ vzrušující, vystupující dopředu

tmavě červená

- ♦ působí vážně, důstojně

fialová

- ♦ jasná, ale i smutná, slavnostní ale i povýšená

modrá

- ♦ tichá, těžká, vážná, studená ale energická

bleděmodrá

- ♦ působí jasně, čistě, až vesele

zelená

- ♦ spojující, uklidňující, vlídná

tmavě zelená

- ♦ studená, zdrženlivá

bílá

- ♦ neutrální, vedle tmavých barev má kontrastní účinek, v pestrých barvách působí vesele, zjasňuje vazbu, opticky jí zvětšuje

černá

- ♦ neutrální, opticky zmenšuje, pokud se v pozadí zdůrazňuje červenou a žlutou

* *Spektrální barvy - barvy duhy*

2. Zásady aranžování a vazby květin

Harmonie a kontrast

Harmonická kompozice se docílí spojením prvků souladných, které ladí v barvě, tvaru i velikosti. Vazba pak působí klidně, uceleně a jemně.

Harmonii vytvoří

- úzká váza - štíhlé zpracování kompozice
- široká váza se širší náplní
- přírodní rostlinný materiál, trávy, prostá hnědá keramika
- orchideje - skleněná, ušlechtilá váza

Kontrast

- krásná květina přehluší jednoduchost vázy nebo misky
- barevný kontrast - žluté a modré květy
- převažující množství květin nad vázou, miskou

Kontrast (protiklad) působí živěji, vyvolává pocit vzruchu. Použitím mnoha kontrastních prvků vzniká chaos.

Rovnováha

Rovnováha (vyváženost) - důležitá je hlavně u vázy pro udržení rovnováhy tzv. **vertikální osa** (např. vysoká váza - vysoká štíhlá kompozice z přírodního materiálu (trávy - spolu s lučnými květinami či slunečnicí).

Rovnoměrně působí vazba rozložená podle **vodorovné** (horizontální) a **svislé** (vertikální) **osy**. Porušením rovnováhy ztrácí kompozice na kráse, je labilní (vratká) a padá.

Zřejmá rovnováha je okamžitě viditelná. Např. váza se třemi květy je rozdělena tak, že jeden květ je uprostřed, druhý vpravo a třetí vlevo. Mezi nimi je doplněna zeleň.

Skrytá rovnováha je méně viditelná. Např. všechny květy jsou od středu vlevo, zeleň je vpravo.

„Rytmus“ vzniká střídáním výrazných prvků s méně výraznými.

A) Střídání jednoduché - **květ** (K), **zeleň** (Z), K, Z, K, Z.

B) Střídání zeslabené - ZZ, K, ZZ, K, ZZ - dva nevýrazné prvky s jedním výrazným.

C) Střídání (rytmus) zesílené - Z, KK, Z, KK, Z - jeden prvek nevýrazný, dva výrazné.

Míra a proporce

Je to poměr výšky a šířky vázy k výšce a šířce vlastní kompozice.

V praxi se nejčastěji používá pravidlo „zlatého řezu“, což je nejhodnější poměr 3:5.

2. Zásady aranžování a vazby květin

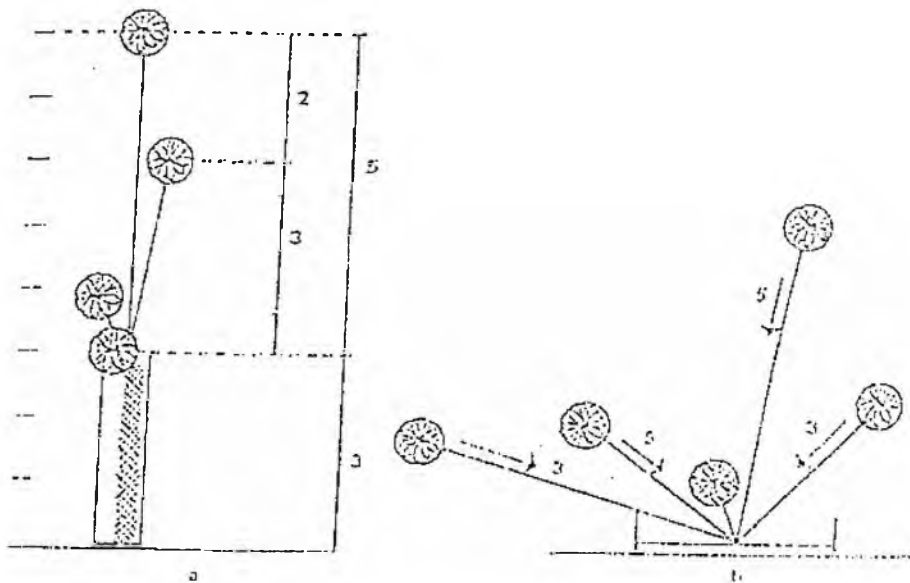

Obr. 3 Znárodnění „zlatého řezu“

Příklad: váza vysoká 30 cm (3), náplň od hrdla po nejvyšší bod aranžmá 50 cm (5). Celá vazba pak měří 80 cm.

Obdobně postupujeme při stanovení šířky (3:5). Tedy je-li šířka misky 15 cm (3), její náplň zaujímá 25 cm (5).

V běžné praxi se tyto zásady nedodržíjí zcela přesně.

Někdy se řídíme poměrem: výška k šířce nebo hloubce 1:3.

3. Materiál, nářadí a pomůcky k aranžování a vazbě květin

3. Materiál, nářadí a pomůcky k aranžování a vazbě květin

Důležitou pomůckou pro vázání a aranžování je základní nářadí: dobrý ostrý nůž (nejlépe roubovací), zahradnické nůžky, štípací kleště a kladívko. Ostatní pak vidíte na obrázku.

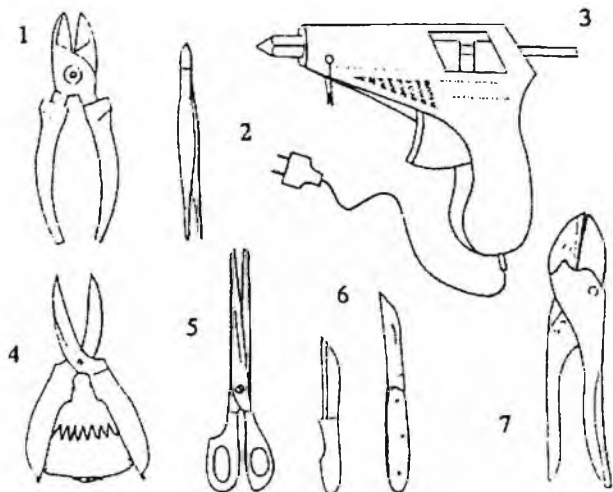

Obr. 4 Nářadí na aranžování: 1 - nůžky na drát, 2 - pinzeta, 3 - lepicí pistole, 4 - nůžky na aranžování sušených květin, 5 - nůžky na stuhy, 6 - roubovací nože, 7 - zahradnické nůžky.

Obr. 5 Pomůcky používané při aranžování: 1 - provázek, 2 - květinový drátek, 3 - vázací drátek, 4 - sekáný drát různé síly a délky pro nastavování a zpevňování stonků květin, 5 - drátěné pletivo na vyplnění váz a oporu stonků; je vhodné také pro sušení některých květin, 6 - plastové hroty sloužící k uchycení aranžovací hmoty; přilepí se na dno misky, aby aranžmá neklouzalo, 7 - kenzany „ježek“; používají se k napaichování stonků při aranžování nebo jako těžítka pro mech nebo aranžovací hmoty, 8 - aranžovací hmota, 9 - lepidlo.

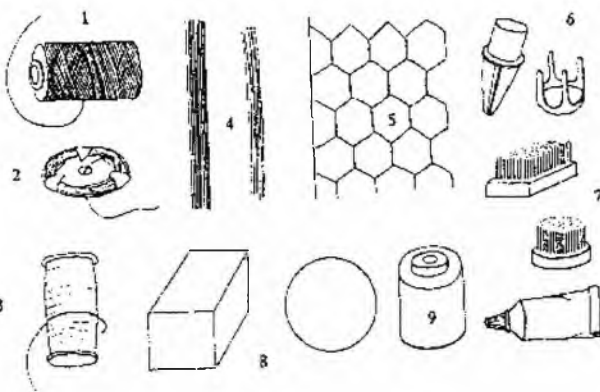

Z pomocného materiálu potřebuješ: pro zpevňování nebo uchycení vazby a na navazování kyticí na podložky vazačský drát různých profilů (např. 0,5 mm, 0,6 mm, 0,8 mm, 1 mm); králikářské pletivo (na jednu vazbu potřebuješ 10 - 20 cm); mikroténový sáček, lepicí pistoli, ježka, kenzan, lepicí pásku (gutaperču), lak na sušené květiny, aranžovací hmotu pro živé květiny (FLOREX) a pro sušené květiny (oasis). Dále si prohlédni obrázek s dalšími pomůckami.

3. Materiál, nářadí a pomůcky k aranžování a vazbě květin

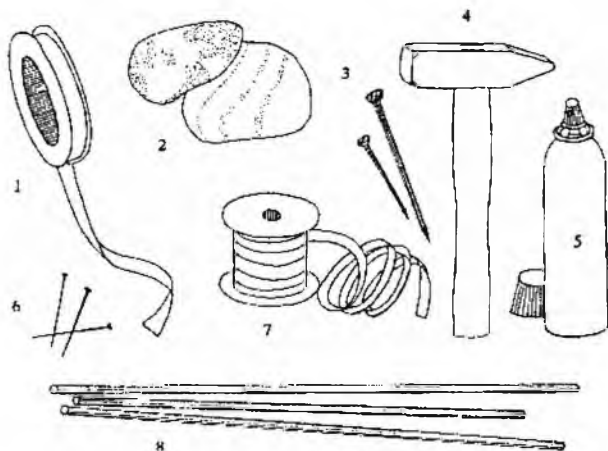

Obr. 6 Další pomůcky pro aranžování: 1 - gutaperčová páska k obalování drátu při nahrazování stonků, 2 - kameny, 3 - hřebíčky, 4 - kladívko, 5 - lak ve spreji, 6 - špendlíky, 7 - stuha, 8 - hůlky k prodloužení nebo náhradě stonků větších květů nebo plodů.

Nádoby a podklady pro aranžování

Vázy různých velikostí a tvarů - skleněné, porcelánové, keramické.

Čím jednodušší a méně barevné, tím lépe se dají využít.

Misky k aranžování se dají přímo koupit. Lze však použít i popelníky, kompotové misky, omáčníky, cukřenky a další nádoby z keramiky, skla či porcelánu z domácnosti.

Košíky různých tvarů a velikostí podle materiálu a místa kam chceme vazbu použít. Většinou je používáme pro suché vazby.

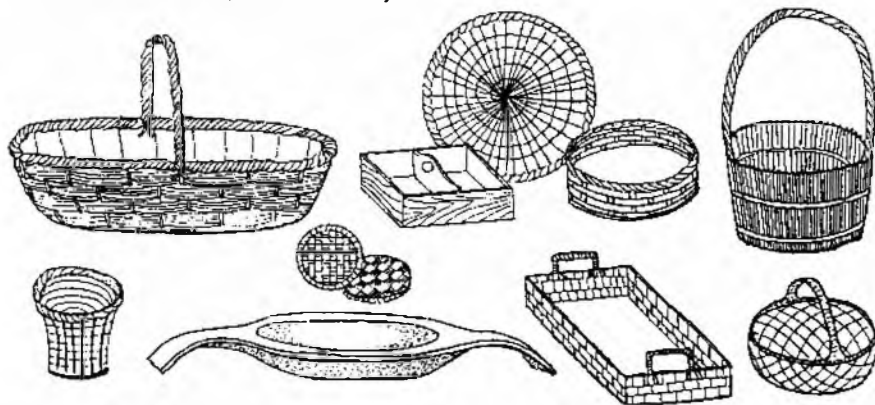

Obr. 7 Různé košíky, proutěné a slaměné podložky a dřevěné nádoby na aranžování suchých kompozic

Dále lze použít ošátky, proutěné tvary (slunce, kruhy, copy), rámy a rámečky na obrazy různých tvarů a velikostí pro suché vazby. Dřevěné podložky (např. kousky kůry, samorosty, kořeny, větve a větvičky).

4. Styly a způsoby aranžování a vazby květin

4. Styly a způsoby aranžování a vazby květin

Ikebana - aranžérský styl japonského původu se tvoří **na základě tří rozměrů**.

První - stonk symbolizuje **OBLOHU** (japonsky ŠIN) a je jeho základní částí. Délku má mít nejméně jako průměr nebo délka nádoby, ve které je umístěný.

Druhý - stonk **ČLOVĚK** (japonsky SOE) bývá o 1/3 kratší a je současně asi o 45° odkloněný od středu.

Třetí - stonk symbolizuje **ZEMI** (japonsky HIKAE). Je ze všech stonků nejkratší a aranžuje se na opačnou stranu než stonk SOE. Proti základnímu prvnímu stonku bývá o 2/3 kratší a má sklon až 75°.

Všechny stonky se vpichují do FLOREXU tak, jakoby vyrůstaly z jednoho místa. Přidá se doplňující zeleň, další květy (japonsky DŽUŠI).

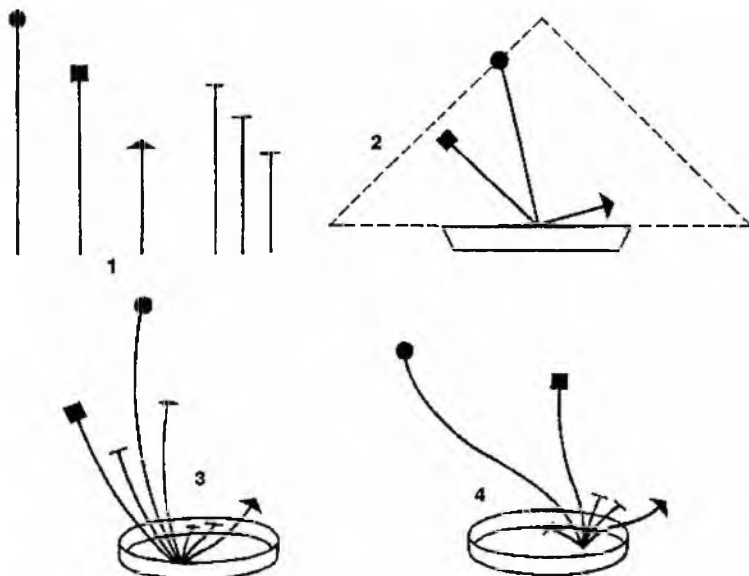

Obr. 8 Schematické znázornění tvorby ikebany

1. tři hlavní osy - šin, soe, hikae a doplňkový materiál - džuší, 2. sklony základních stonků, 3. vzpřímená varianta, 4. šikmá varianta

U ikebany rozlišujeme několik základních stylů, ale všechny mají vždy v základě tři rozměry. Jsou však příliš specifické, takže se můžete o nich dovědět více v odborné literatuře.

Zajímavé jsou **způsoby** aranžování.

Mohou být buď **jednostranné** nebo **dvoustranné**.

Rozlišuje se též **vegetativní úprava** nebo **dekorativní úprava**.

Podle tvaru se pak mluví o uspořádání půlkulatém, trojúhelníkovém, horizontální nebo vertikální kompozici, či tvaru oválu nebo písmene „S”.

4. Styly a způsoby aranžování a vazby květin

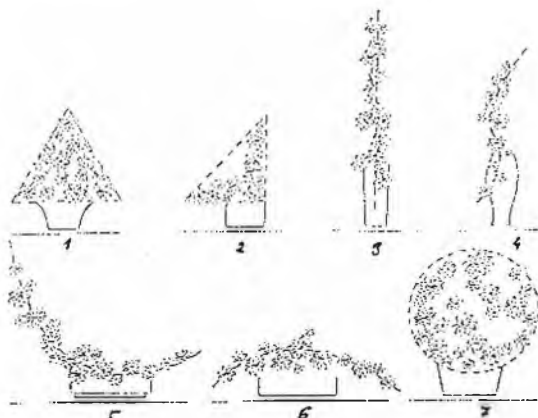

Obr. 9 Různé typy vazačských úprav

1) rovnostranný trojúhelník, 2) pravoúhlý trojúhelník, 3) vertikála, 4) tvar písmene „S“, 5) prohnutý tvar, 6) vypouklý tvar, 7) kulovitý tvar

Podíváme se nyní na jednotlivé úpravy podrobněji.

(A) Jednostranná úprava

Používá se pokud je váza nebo miska určená pro postavení ke stěně, tedy pohledově **zepředu**.

(B) Oboustranná úprava

Je určena do prostoru, na stůl, do míst, kde je vazba vidět **ze všech stran**.

(C) Vegetativní úprava

Je tvarována tak, aby celek vypadal jako **kousek přírody** (trs trávy, kousek louky).

(D) Dekorativní úprava

V ní je podstatná fantazie aranžéra, jeho snaha vytvořit neobvyklou kompozici.

Pro úpravu květin je velmi důležitý tvar vázy a jejího hrdla.

- Do váz s **úzkým hrdlem** lze aranžovat jednostranně i oboustranně. Květy se v nich umísťují v různých výškách a doplňková zeleň se dává přímo do hrdla vázy.
- Vázy s **rozšířeným hrdlem** většinou vyžadují výplň (pletivo), nebo FLOREX, korálky, kamínky aj., aby se mohly v těchto pomůckách stonky lépe zajistit.
- Vázy **dekorativní** jsou většinou velké nádoby pro aranžování ve velkých prostorách, kde jsou umístěné na zemi. Obvykle je při tom používáno technických pomůcek.



Obr. 10 Ukázka tvarů váz či váziček a misek

5. Ošetřování řezaných rostlin

5. Ošetřování řezaných rostlin

K tomu, aby úprava rostlin byla opravdu hezká, musíme znát jak je připravit a ošetřit. Zaměříme se tedy nyní na tuto činnost.

Hlavní zásady pro úpravu živých květín pro aranžování:

- sklízet květy i pomocnou zeleň bychom měli ráno, ne přes polední žár,
- řezané květiny je nejlépe ihned vkládat do nádoby s vodou,
- před vlastním aranžováním odlistíme každou část, která půjde do vody,
- těsně před vkládáním do vázy nebo vpichování opět stonků čerstvě seřízneme (obr. č. 11),
- některé stonky je vhodné proříznout podélně (např. brambořiky),
- dřevnaté stonky je dobré ve spodní části roztřepit kladívkem, např. šejfk (obr. č. 12),
- u některých rostlin (např. u pryskyřníku, vánoční hvězdy) je důležité po seřezání stonku odplavit z nich vytékající gumovité mléko vlažnou vodou (obr. č. 13),
- aranžujeme vždy do čistých nádob,
- doplňujeme průběžně čistou vodu,
- vodu ve vázách ob den vyměňujeme,
- používáme prostředky pro udržení životnosti rostlin (např. CHRYSAL*).

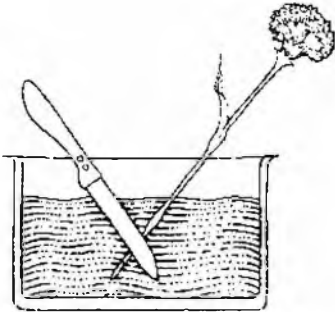

Obr. 11 Odřezávání stonku ve vodě

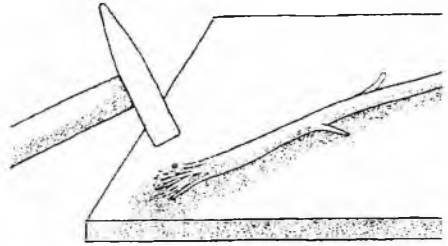

Obr. 12 Naklepávání dřevnatých stonků (růže, šejfk)



Obr. 13 Vyplavení gumovitého mléka teplou vodou z pryže (vánoční hvězda)

* CHRYSAL - prášek prodáváný v malých sáčcích v květinářství

6. Využití rostlin podle ročních období nebo různých příležitostí

6. Využití rostlin podle ročních období nebo různých příležitostí

Je jasné, že vždy nejsou dostupné všechny rostliny. Proto využíváme ty, které právě rostou. Říká se tomu **sezónní přístup**. Co nám tedy nabízí jednotlivá roční období nebo svátky?

Jaro

A) První jarní květiny do malých váziček (sněženky, fialky, konvalinky). Pozor na konvalinky! Jsou jedovaté, i voda po nich (obr. č.14 a).

B) Jarní miska - svěží zeleň z vysetého travního semene v nádobě. Obilky obvykle vyklíčí za 14 - 21 dnů, ječmen do 10 dnů.

Do zeleného podkladu můžeš vpichovat větvičky vrby jívy („kočičky“), zlatice, třešně. Kousek trávníčku můžeš nahradit FLOREXEM, do kterého vpíchneš živé květy tulipánů nebo narcisů (obr. č. 14).

Pozor! Nedávej je ale nikdy spolu do jedné vázy nebo vazby.

Narcisy totiž vylučují látky, které urychlují vadnutí jiných květin.

C) Jarní ošatka, košíček

Vyložíš je mikroténovým sáčkem a připevníš kousek zabaleného FLOREXU. Do něj vpíchnáš narašené větvičky, zakryješ krátkými větvičkami zeleně (břečtan, barvínek, zimostráž), doplníš drobnými kvetoucími cibulovinami, kytičkou fialek, jaterníků.



Obr. 14 Jarní miska



Obr. 14 a Vázička s jarními květy

6. Využití rostlin podle ročních období nebo různých příležitostí

Velikonoce

Základem pro velikonoční vazby jsou obvykle zelené misky z naklíčeného obilí či trav, doplněné jarními květinami a velikonočními symboly (vajíčky, pomlázkami, barevnými stuhami). Barvami jara jsou žlutá a svěží zelená.



Obr. 15 Typy velikonočních úprav

D) Velikonoční závěs slouží jako dekorace stěn a lustrů. Základem je kruh z proutí (lze použít větvi divokého vína, aktinidie /kivi/, březových nebo vrbových větviček).

Uděláme si ho?

Kruh spojíš drátkem. Potom z několika barevných stuh udělej skládanou mašli (kokardu). Na její konce zavěs kraslice. Za stuhy zasuň do středu kruhu větvičky kočiček nebo malou upletenou pomlázku. Kruh pak doplň malou kytičkou sněženek či fialek zasunutých do skleněné ampulky, která je připevněna drátkem ke kruhu. Živé květy můžeš nahradit kytičkou sušených rostlin (např. věkostrázu, suchokvětu nebo piskožilu).

Léto

Období, kdy si můžeš vyzkoušet všechny styly vazeb od použití jednoho květu až po složitější vazby. Důležité je nemísit příliš mnoho druhů květin do jedné vazby, protože se některé vzájemně nesnášejí.

6. Využití rostlin podle ročních období nebo různých příležitostí



Obr. 16 Vyvážená letní vazba z dostupných květů

Podzim

Vhodná doba pro použití plodů, větví, zbarveného listí i rostlin, které vynikají v pozdním létě (např. slunečnice, kukuřice), větví, šípků, hlohu, buku, dubu, plodů papriček, gdoulovce, šišek borovice, smrků, modřínů, trav i různých druhů mechu.



1



2

Obr. 17 Využití podzimních květů a plodů 1. ve váze, 2. v misce

6. Využití rostlin podle ročních období nebo různých příležitostí

E) Dušičková vazba - k podzimu neodmyslitelně patří a slouží k uctění památky zesnulých (2.11.). Dušičkové vazby jsou především prací **profesionálů** (profesionál - člověk vykonávající činnost pro výdělek jako zaměstnaní). Proto nebudeme příliš rozvádět přímou výrobu. Ovšem šikovným rukám se meze nekladou.

K této příležitosti se připravuje: kytice lesní - přírodní; kytice umělá - květová; věnce - lesní, přírodní; věnce - květové umělé; věnečky - přírodní, chvojové zelené; květové umělé; květové ze suchých květů slaměnek, statice, kytice do vázy; koše, mísy; květináče.

Kytice

se obvykle dělá na slaměném podkladu připevněném na dřevěném kříži. Do slaměného podkladu se pak vpichává základ z jehličnatých větví (většinou smrku). Doplní se na kolíku připevněné umělé květy nebo sušené květy statice, šišky, šípky a jiné přírodní materiály (kytice lesní, přírodní).

Věnce

se tvoří na kruhu zhotoveném z pevných ohebných prutů nebo pevných drátů. Na nich je vázacím drátem připevněný stejnoměrně po celém obvodu slámový podklad. Do něho buď vpichujeme malé větvičky chvojí nebo pokládáme větvičky na základ. Pak vše ovážeme drátem a přikládáme další vrstvy chvojí tak, až je celý slaměný podklad zakryt zeleným jehličím. Do upravených základů pak přidáváme navázané přírodní materiály jako u lesní kytice. U vypichovaných věnců vypichujeme materiál rostlinný nebo květy po 2/3 obvodu věnce. U navazovaných věnců a věnečků přizdobujeme přírodním materiálem pouze tzv. „hlavu věnce“.

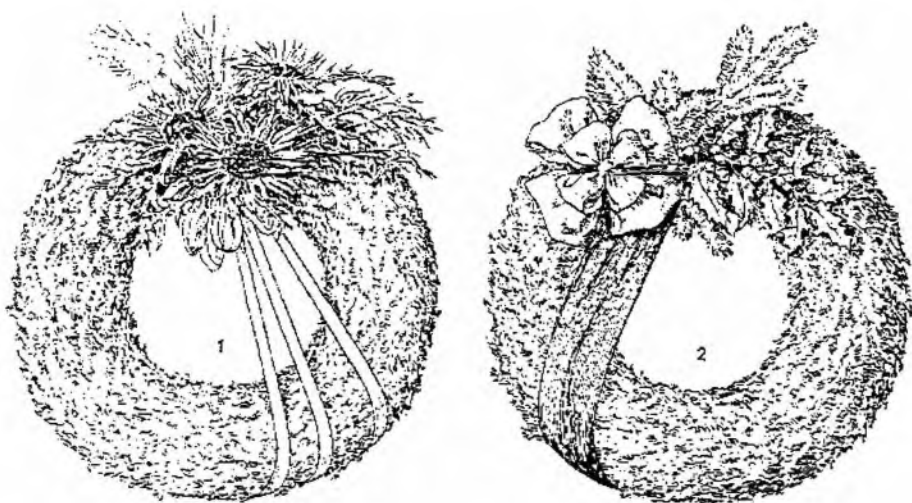

Obr. 18 Staticové věnečky 1. *Limonium sinuata* fialová s přízdobou sušené pupavy, trav a úzké stužky, 2. *Limonium tatarica* s přízdobou široké černé stužky, stříbrného smrku a cesmíny (*Ilex*).

6. Využití rostlin podle ročních období nebo různých příležitostí

Věnečky

Základ tvoří slaměné nebo polysterenové polotovary, které lze nakoupit o průměru od 17 až 32 cm.

Květinové věnečky se vypichují na podklad:

- a) z přírodních materiálů (např. malých svazečků stative, slaměnek nebo malých šišek z borovice lesní),
- b) umělých materiálů (voskové květy chryzantém se rozeberou na jednotlivé vrstvy, které se pak přikládají na obvod kruhového podkladu a připevňují se špendlíky),
- c) přírodního chvojí - výroba stejná jako u už popsaných věnců navazovaných, jen větvičky chvojí jsou pouze 4 - 6 cm dlouhé (např. ze stříbrného smrku, jalovce, cypřišků, jedliček a zeravu). Přizdobujeme dalším přírodním materiálem (např. šípky, staticí, mahonií). Doplníme vkusnou stuhou.

Kytice do vázy

O dušičkách dáváme do vázy nejčastěji živé květy chryzantém (velkokvěté, jehlicovité nebo drobnější) doplněné **mahonií** a **asparagusem**. Kytice se obvykle upravuje v ruce a do vázy se pouze vloží. Vázaná kytice se také může pokládat na hrob, přestože je její trvanlivost omezená (dříve vadne).

Koše, misky, květináče

Pro tento účel se používají proutěné koše, keramické misky (z pálené hlíny) nebo klasické květináče o průměru 12 - 17 cm. Nejprve se nádoby vyplní slaměným či mechovým bochánkem nebo těžkou zeminou (ornicí). Do tohoto základu se dokola i uvnitř vpichují větvičky chvoje. Dozdobí se umělými květinami navázanými na kolíky nebo přírodním materiálem, jako jsou šípky, **achillea**, kytičky stative, šišky a jiné. Přírodní materiál je vždy vkusnější, vhodnější a také dostupnější.

Mahonie - dřevina, keř se stálezelenými listy

Asparagus - pokojová stálezelená rostlina, výhony se používají jako doplňková zeleň

Achillea - řebříček, žluté květenství, vhodná k sušení. Lze nahradit i podobným vratičem.

Zima

Nastává čas využití sušených květin a jejich částí k aranžování. Čekají nás Vánoce, k nimž si leďacos můžeme udělat. Co asi?

Vánoční vazby

- adventní věnec, vánoční stromek, vánoční svícny, vánoční kytice, vánoční závěsy (girlandy).

6. Využití rostlin podle ročních období nebo různých příležitostí

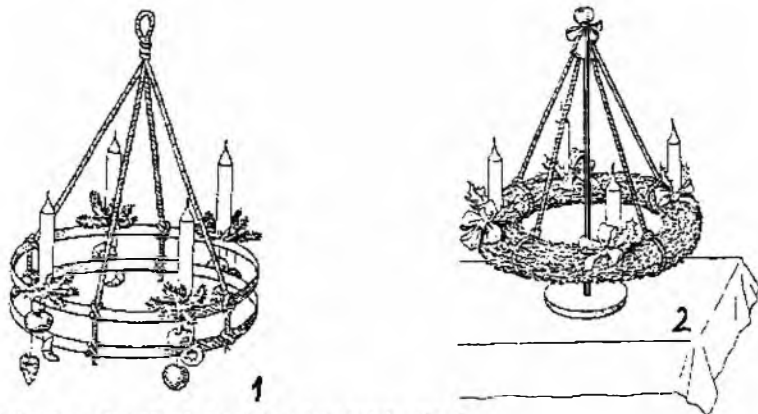

Obr. 19 Různé možnosti závěsných adventních věnců

Adventní věnce by měly být nazdobeny a na své místo umístěny již 4 týdny před Štědrým dnem. Ostatní vazby se umísťují na stoly, dveře i jinde během této adventní doby, případně těsně před svátky.

Adventní věnec na zavěšení

Kostru kruhu ze silnějšího drátu (č. 30 - 40) oviň řídce slabším vázacím drátem, aby chvoj na základním drátě neklouzala. Krátké větvičky zeleně (jedle, stříbrný smrk) navaž ze všech stran kolem kosterního drátu cívkovým drátem tak, abys docílil dokonalého kulatého tvaru. Věnec se zavěšuje (s pomocí dospělých) třemi nebo čtyřmi ozdobnými šňůrami nebo červenými či fialovými stuhami. Chceš-li dodržet tradici, pak připevníš na věnec čtyři krátké (nejlépe červené) adventní svíčky. Ze spodní strany věnec přizdobíš na drátku připevněnými ořechy, usušenými plátky jablek, citronů či pomerančů, případně jiným přírodním materiálem.

Adventní věnec na stůl

Zhotovuje se na základě ze slámy nebo polystyrénu, na který se navazují větvičky chvojí. Přidají se čtyři svíčky, šišky, jablíčka, ořechy nebo kousky upečeného perníku či skořicové lusky.

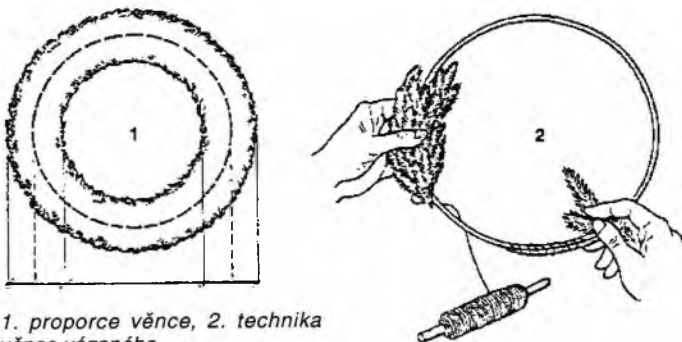

Obr. 20 - 1. proporce věnce, 2. technika adventního věnce vázaného

6. Využití rostlin podle ročních období nebo různých příležitostí

Vánoční stromek přírodní

Tento stromek si asi společně ozdobíme podle vlastního vkusu. Krásný je ozdoben čistě přírodními ozdobami ze slámy, vyřezávanými figurkami ze dřeva, drobnými jablíčky, ořechy, šiškami, púlenými makovicemi, sušenými plody.

Vánoční stromek vázaný

Vyrábíme jej pro ozdobu v malých prostorách na stůl. Základ tvoří dřevěný kříž, který má ve středu vztyčenou drátěnou osu z pletiva vysokou 40 - 60 cm. Začínáme špičkou stromku, následuje připevňování jednotlivých větvíček pomocí vázacího drátu, který je navázaný na chvoj ve tvaru vidličky. Větvíčky upevňujeme od vrcholku dolů tak, aby nahore byly kratší (10 - 15 cm) a dolů se mírně prodlužovaly.

Vánoční stromek vypíchaný

Stromek sestavíme z kuželu z aranžovací hmoty, kterou si zpevní i pletivem. Do základu pak postupně ze spodu zapíchej drobné větvičky zeleně střídavě se suchými květy slaměnek, makovicemi, oříšky, drobnými šiškami či bukvicemi. Zakončí svíčkou a doplní kokardou se stuhami. Takto vytvoř kužel, který je vhodný na stůl do interiéru.

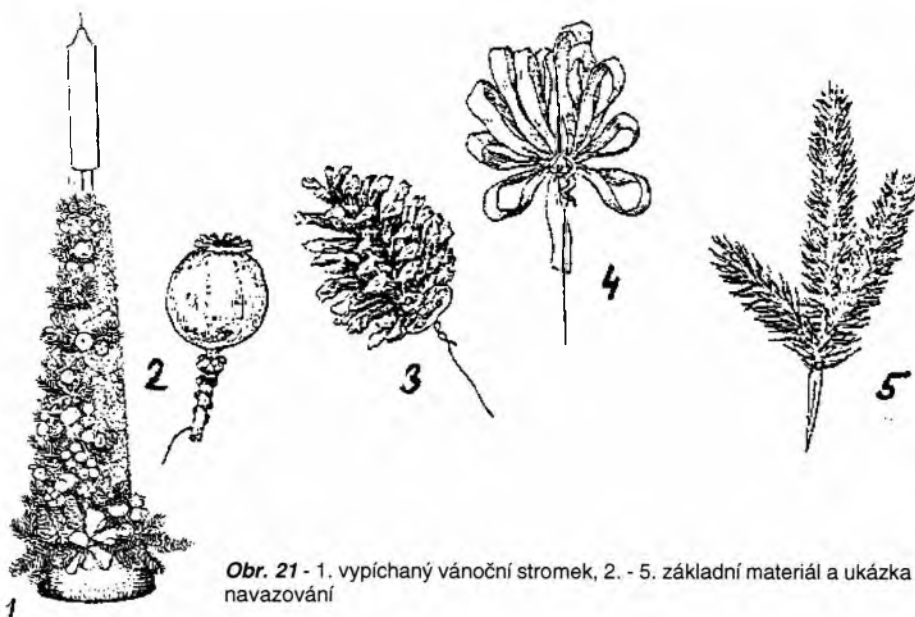

Vánoční svícen

Představuje vánoční ozdobu stolu. Jím vnášíme do bytu kus přírody a její vůně.

Můžeme si vybrat z několika typů:

- na efektní podložku
- do nádoby (číše, misky, tácu)
- na samorosty či na hotové svícny

6. Využití rostlin podle ročních období nebo různých příležitostí

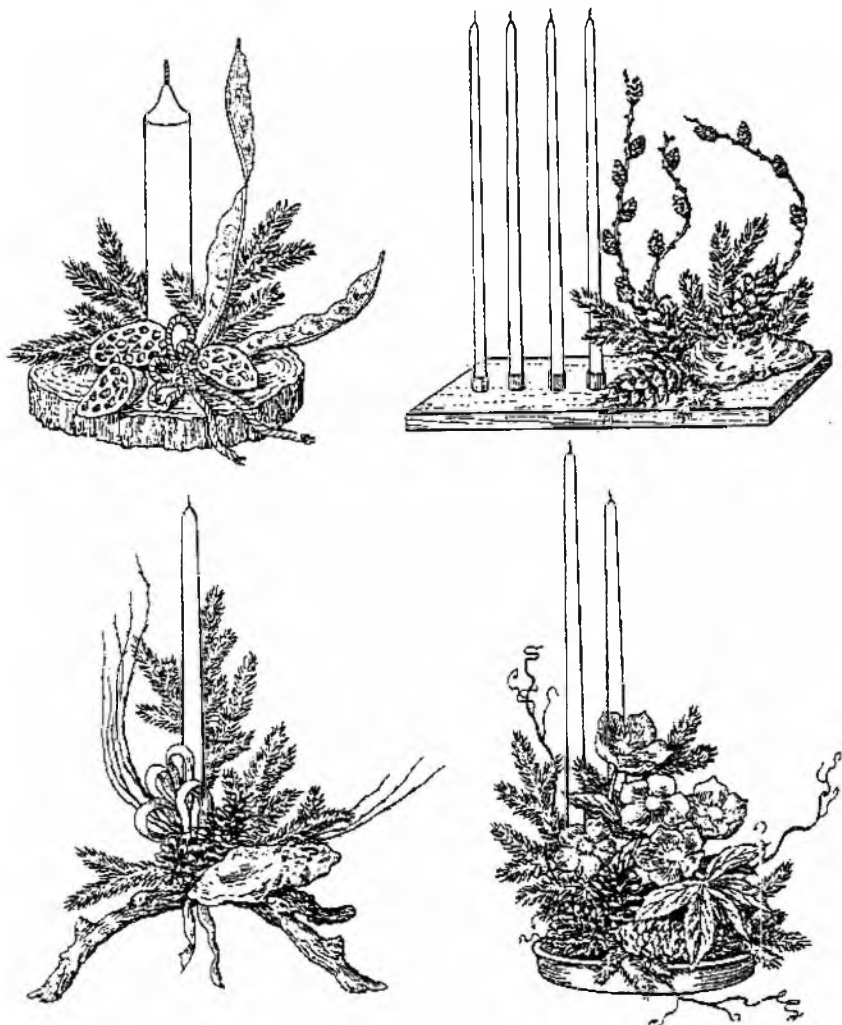

Obr. 22 Různé typy interiérových vánočních svícnu

Jako podložky pro tento druh svícnu volíme hoblovaná prkénka, pevné pláty kůry nebo příčné kmínky stromů. Zvláště efektní jsou ty druhy dřevin, které mají barevné dřevo (např. švestka, ořešák, tis), nebo které mají atraktivní kůru (např. bříza, habr, buk, dub).

Potřebný materiál k výrobě svícnu a jeho příprava.

Nejdříve dole navrtej otvory pro trn svícnu. Šišky předem nahřej, aby se otevřely a navaž je na drát. Ze stuh si vytvoř kokardu seskládej 4 - 6 smyček, potom ji svaž drátkem pro upevnění k základu.



Sušené trávy a květy ve váze



Živé květy – Česnek a dendrobium



Květinový parter na stůl



Vypichované aranžmá v rámu obrazu



Květinový parter na autě



„Stromeček“ v keramice

6. Využití rostlin podle ročních období nebo různých příležitostí

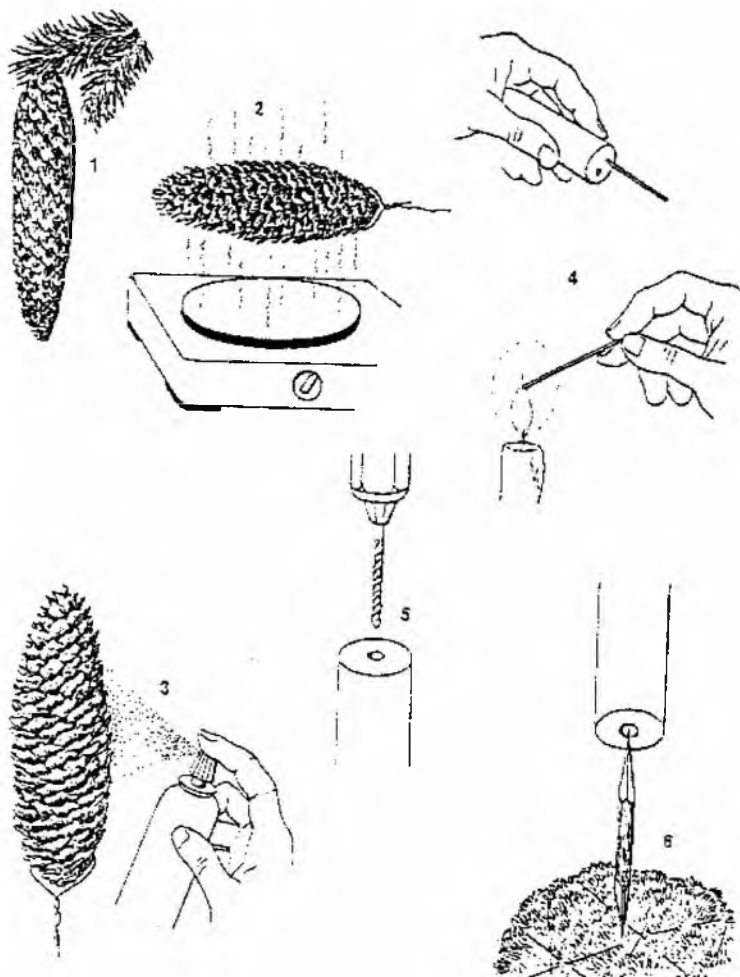

Obr. 23 Úprava materiálu pro aranžmá 1. - 2. nahřátím se šiška otevře, 3. pro udržení vzhledu ji můžeme nalakovat, 4. - 6. úprava svíčky pro aranžování

Vánoční svícen na podložku

Na dřevěnou pěkně upravenou podložku natluč 2 - 3 hřebíky. Mezi dva hřebíky připevni namočený FLOREX, zabal do mikroténového sáčku a stáhni vázacím drátem. Můžeme použít i bochánek z předem připraveného mechu.

Z třetího hřebíku kleštěmi odstraň hlavičku, protože na něj upevníš svíčku. Několik pěkných větviček (borovice, jedle, stříbrný smrk) doplň lesními plody, trávami, makovicemi, přidej zláčené nebo zelené jmelí, nakvetlou „barborku“. Práci dokončí pěknou stuhou v barvě svíčky (obr. č. 22).

6. Využití rostlin podle ročních období nebo různých příležitostí

Vánoční svícen do nádoby

Na umělého ježka upevni FLOREX a svíčku. Dále postupuj podobně jako u vánočního svícnu na podložku. Můžeš však použít živé květy a jemnější zeleň.

Hodí se květy čemeřice černé, bramboříky, vánoční hvězda, karafiáty, chryzantémy nebo orchidej (obr. č. 22)



Obr. 24 Využití vánočních ozdob jako doplňku v košíku s ovocem

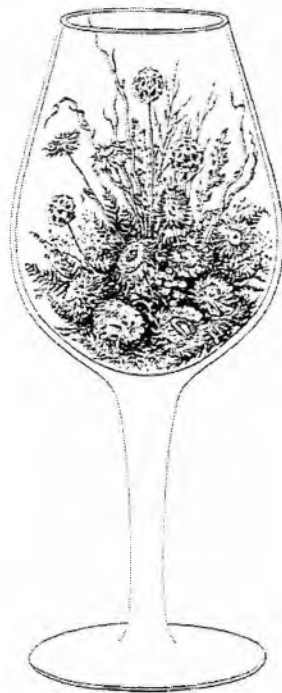

Obr. 25 Aranžmá vinné skleničky jako součástí výzdoby stolu

Aranžmá v číši

Před vlastní prací přilep svíčku na suché dno číše. Podle velikosti číše umísti FLOREX nebo vlož jen květ do vody. Můžeš doplnit drobnými korálky nebo řetízký.

Košíček

Na boční stranu upevni kousek FLOREXU zabaleného do mikrotenu. Pro základ košíčku použij větvičky chvojí (jalovec, jedle), přizdob podobným materiálem jako u předešlých vazeb. Celý košík však nezaplňuj, raději doplň zbytek prostoru oříšky, jablky, pomeranči. Vynech svíčku.

Samorost upravený pro interiér

Na vhodné místo na samorostu upevni kousek FLOREXU nebo mechu, použij pěkné chvojí, doplň svíčkou, stuhou, šiškami nebo houbou chorošem.

Vánoční kytice

Připrav jednoduchou vazbu z několika větviček chvojí, jmelí nebo zlacených větví břízy či olše svázaných vázacím drátem. Podobně, ale vázána na plocho a doplněna několika šiškami, se používá jako kytice k položení na hrob někoho blízkého.

6. Využití rostlin podle ročních období nebo různých příležitostí

Vánoční závěsy

- A) ozdoby do oken
- B) ozdoby nade dveře
- C) ozdoby na zeď

Závěsy můžeme utvořit z několika druhů materiálů:

- a) přírodní - šiška se stuhou doplněna několika drobnými květy statice či pískožilu mezi šupinami,
- b) umělé - kolečko z dýhy nebo silnějšího drátu (obaleného stuhou), na něj se připevní kousky zeleně nebo šišky (modřínové, z borovice kleče), popř. zvoneček nebo malou kulatou baňku.

Silvestrovské a novoroční vazby

Zhotovit je můžeš jako drobný doplněk slavnostního stolu. Využívá se většinou keramických misek nebo skleněných číší (jsou pestřejší, dodávají vazbám oživení).

Vysokou číši naplň asi do 2/3 korálky, kamínky, šperky. Do hrdla upevní v mikroténu obalený FLOREX, do kterého jemně naaranžuj květiny, zeleň i tenkou svíčku.

Svatý Valentin

Dnes spíše obchodní záležitost květinových prodejen (svátek zamilovaných - 14. února). Uplatňují se živé jednoduché kytky z růží, doplněné přáníčkem, srdíčkem či jinou drobností.

Den matek

Slaví se vždy **první neděli v květnu**. V tomto období už kvetou cibuloviny, v přírodě narašené větvičky stromů, roste nová tráva, pažitka. Z těchto rostlin můžeš mamince vytvořit drobnou kytičku, kterou pak vložíš do vázy nebo přímo připravíš misku či upravíš vázu podle dříve uvedených rad. Nemí na škodu přidat srdíčko nebo jinou malou pozornost. Maminka nebo i babička (je také matka) bude mít jistě radost.

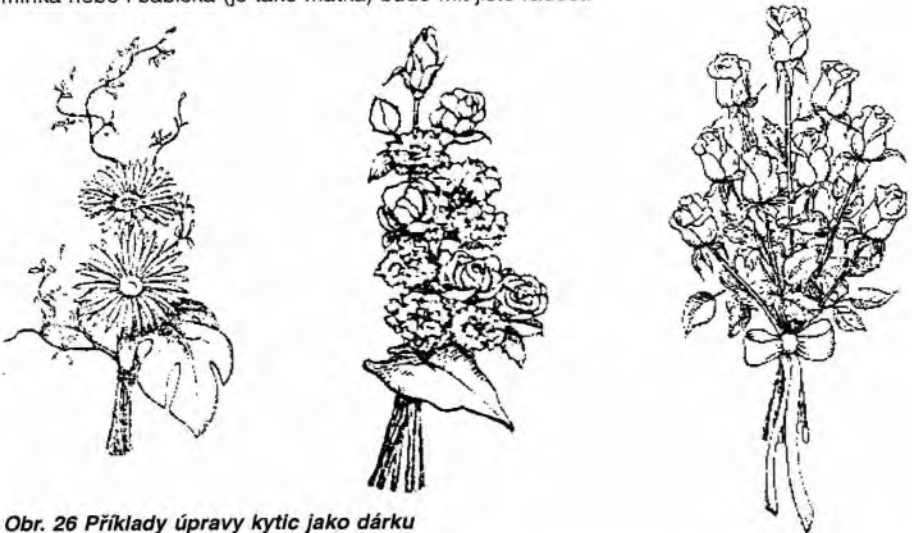

Obr. 26 Příkladů úpravy kytic jako dárku

6. Využití rostlin podle ročních období nebo různých příležitostí

Podle příležitosti (např. k svátku, narozeninám)

Vázaná kytička

Může být **kulatá** nebo **jednostranná**, obvykle podložená zelení; využij květů, které právě kvetou (podle období a možností využití zahrádky).

Technika vázání

Vybrané stonky asi do 1/3 odlisti, odstraň boční poupata (popř. výhonky) z hlavního stonku. Na stůl si také připrav vybranou zeleň. Začinej vždy květem, který tvoří střed kytice. K němu pak přidej rovnoměrně další květy. **U kulaté kytice** ze všech stran, u **jednostranné** pouze z jedné strany. Levou rukou květy drž, pravou je přidávej a upravuj. Doplňkovou zeleň přidávej mezi květy postupně. Svazuj lýkem nebo jiným vázacím materiálem až po dotvoření kytičky.



Obr. 27 Postupná práce na vázané kytičce

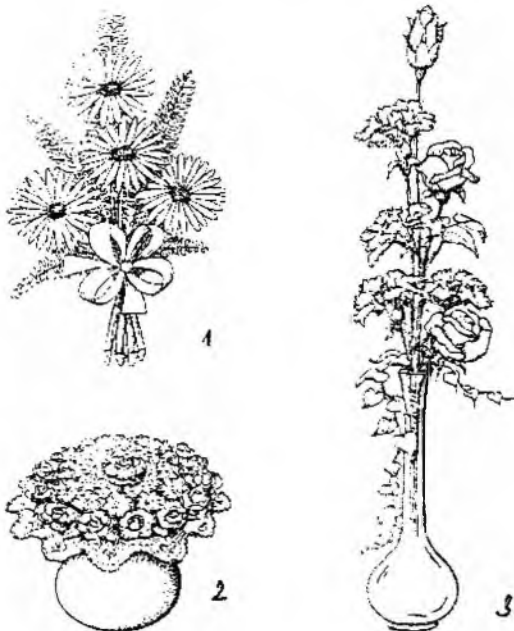

U **jednostranných** kytiček tvoří nejvyšší květy pozadí a všechny ostatní květy směřují do stran a dopředu. U **kulaté kytičky** je středový květ nejvýše, ostatní se postupně dokola mírně snižují.

Gratulační kytičky vážeme ze tří až patnácti květů, konce stonků široko seřízneme a na závěr do místa úvazku umístíme stužku.

Obr. 28 Různé úpravy kyticek
1. jednostranná kytička, 2. kulatá kytička, 3. kytička ve váze

6. Využití rostlin podle ročních období nebo různých příležitostí

Úprava do vázy

Do vázy umísťujeme vždy větší květy, do vázičky květy drobnější. Postupujeme již popsanou technikou v předchozím textu.

Vypichovaná miska

Vytváří se z živých květů opět podle dostupného materiálu v daném období.

Upozornění: důležité je dodržení již dříve popsaných zásad „zlatého řezu“ (str. 8, 9).

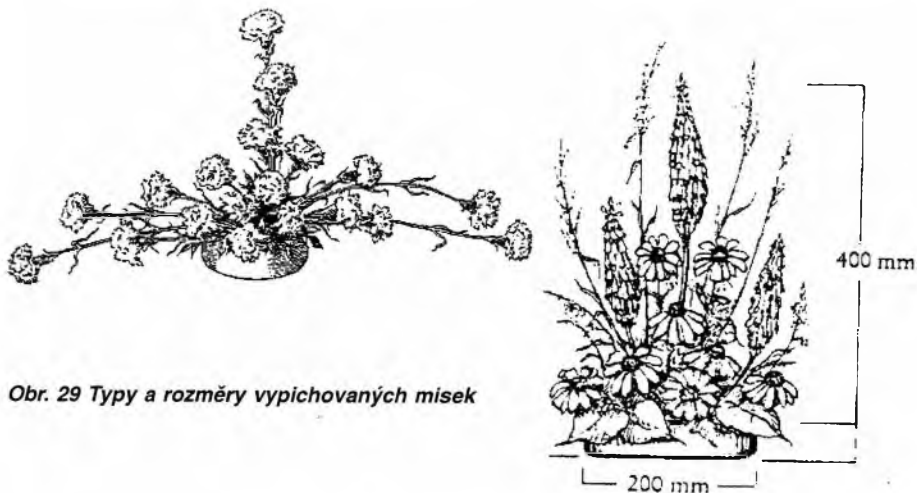

Obr. 29 Typy a rozměry vypichovaných misek

Ozdobný dárek

Rozhoduje to, jaký dárek jsme si pro oslavence vybrali. Pokud je malý, můžeme ho umístit přímo do kytičky.

Větší dárek, obalený v ozdobném papíru a stažený stužkou, doplníme květem zasunutým za stužkou, nebo utvoříme malou vazbu do ampulky (zkumavky) a celé zaaranžujeme zelení. Můžeme však použít i aranžovací hmotu se samolepkou, z níž jen odstraníme krycí papír* a celá vazba se pak jednoduše připevní k dárku (obr. č. 31).

Pěkným, přímo originálním dárkem, může být kytička utvořená z lízátek nebo z navázaných bonbonů místo květů a to celé je podložené zelení.

Jako květinový dárek také používáme květ vložený do průhledné krabičky a ozdobený stuhou.

* lze koupit v květinářství

6. Využití rostlin podle ročních období nebo různých příležitostí

Nauč se podle obrázku vázat stuhy.

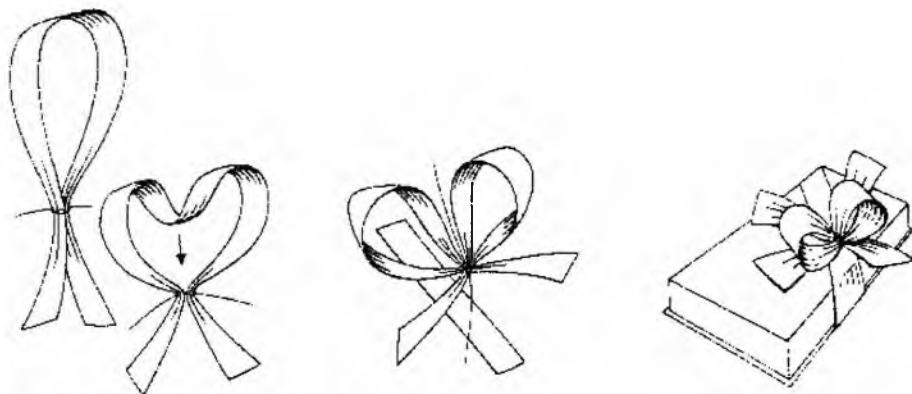

Obr. 30 Postup při vázání ozdobné stuhu

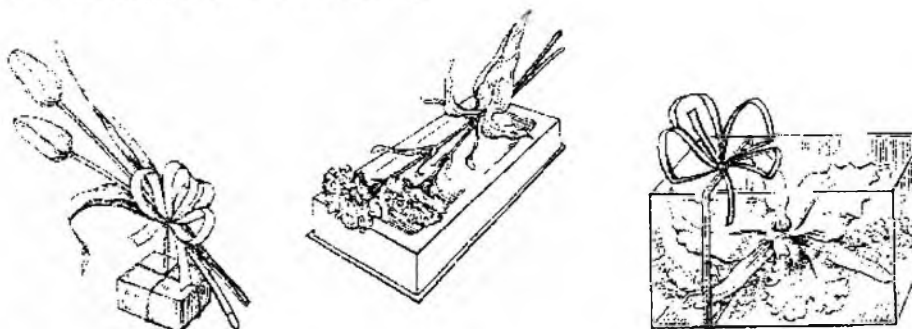

Obr. 31 Květinové dárky

7. Sušení rostlin

7. Sušení rostlin

Usušením květin prodloužíme a umocníme jejich krásu a životnost. Ke správnému sušení se používá několika technik.

A) Sušení zavěšením

Rostliny určené k sušení si nařež v době nejmenší vlhkosti (v poledne). Odstraň větší část listů, svaž několik rostlin jednoho druhu do svazečku gumičkou a zavěs „hlavičkami“ dolů.

Ideální prostor je vzdušná tmavá místnost. Pro správné usušení je důležité, aby rostliny schly rychle a beze světla. Pak neztratí barvu a nejsou deformované.

B) Sušení v písku

Do nádoby dej vrstvu suchého a čistého písku. Na něj polož opatrně květy (např. cinie, lilie, narcisy) tak, aby se nezdeformovaly a zároveň se s dalšími květy vzájemně nedotýkaly.

Suš buď na sluníčku nebo v pečící troubě asi při 50 °C. Stejným způsobem se suší rostliny v silikagelu.

Silikagel

tvorí pevné granule, které se používají mimo jiné k vysoušení různých látek a odstranění vlhkosti z obuvi.

Je to organická sloučenina prvku křemíku.

C) Postavení ve váze

Některé rostliny je vhodnější sušit postavené ve váze (např. nevěstin závoj, hortenzii, mochnyni nebo většinu trav).

D) Jiné úpravy rostlin pro sušení nebo udržení jejich tvarů

a) Moření

Používají se chemické roztoky v určitém poměru s vodou (přesný popis například: v knize „Kouzlo suchých květin“). Květiny se moří živé i usušené, protože mořením se jejich barvy zjasní.

b) Barvení a bělení

Ačkoliv pro aranžování používáme častěji přirozeně zbarvené květiny, někdy potřebujeme pro vazbu získat pouze určitou barvu nebo odstín. Pak využijeme barvu na látky IBERIA (postup podle návodu v balíčku).

K vybělení materiálu používáme peroxid vodíku nebo čistící prostředek SAVO naředěný vodou.

Přirozený a levný způsob bělení je nechat rostliny na dešti a slunci.

c) Preparace glycerinem

Tímto způsobem se upravují větvičky a listy např. buku, dubu, skalníku, mahonie, cesmíny a jedlého kaštanu. U opadavých dřevin je vhodná doba k řezu větvíček 14 dní před žloutnutím listů. Tento způsob se také používá u některých travin (např. ječmen hřivnatý - vousatec), ale také u vřesu nebo vřesovce. K preparaci se používá glycerin* (k dostání v lékárně).

* glycerin - mastná kyselina, základ rostlinných a živočišných tuků

7. Sušení rostlin

Technika preparace

Rozmíchej 1 díl glycerinu ve 2 dílech vody. Směs pak zahřej na 50 až 60 °C, nalej do skleněné nádoby a konec větévek s čerstvě seříznutým stonkem ponoř alespoň 5 cm hluboko.

Větvičky postupně roztok nasávají, proto je nutné dolévat občas horkou vodu.

Preparace trvá však až 14 dní.

d) Žehlení

Použit se dá např. u listů větších travin nebo mečičků. Provádí se tak, že se mírně teplou žehličkou přes papír listy přezehlí.

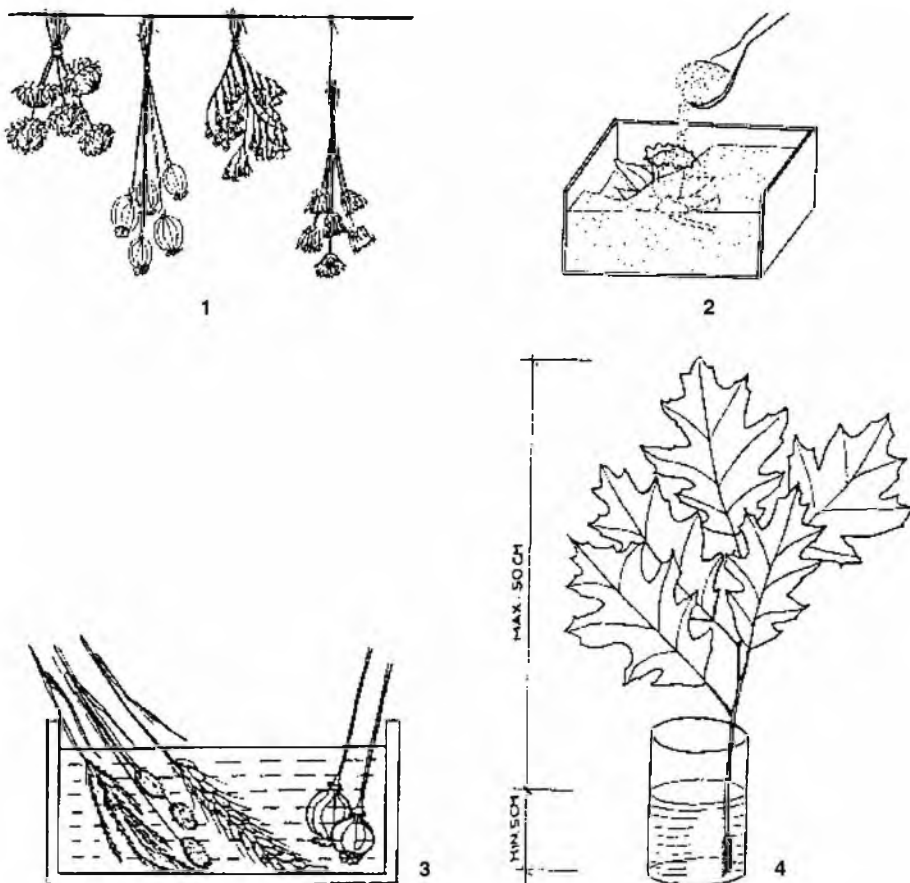

Obr. 32 Sušení a jiná úprava rostlin

1. sušení květin zavěšením, 2. sušení v písku, 3. bělení v peroxidu, 4. preparace glycerinem

7. Sušení rostlin

e) Skeletování

Je to náročná technika preparace, při níž se z listů odstraní zelená část a zůstávají pouze cévní svazky.

f) Sírění

Na rostliny se nechá působit oxid siřičitý, vznikající při hoření síry. Takto upravené rostliny se suší a současně konzervují. Ovšem vzhledem k nebezpečnosti vdechování oxidu siřičitého se o něco podobného sám nepokoušej!

g) Lisování

Tímto způsobem se suší listy a rostliny, které by jinak ztratily tvar a barvu (např. kapradiny, stříbrné listy čistce). Rostliny se vloží mezi dva savé papíry nebo noviny, zatíží se knihou a nechají schnout alespoň 3 týdny.

h) Lakování

Proti rozpadávání některých květů či travin lze použít průhledného matného laku ve spreji. Pozor při tomto způsobu na bezpečnost a okolí! Nejlépe se provádí venku za bezvětří.

Uskladnění sušeného materiálu

Usušené rostliny se volně ukládají do krabic a prokládají jemným papírem. Takto uskladněné rostliny se nezapráší, podrží si tvar i barvu.

Podklady

Nádoby, materiál a pomůcky pro suché vazby jsou podobné jako pro živé vazby. Při aranžování sušených rostlin můžeme použít i lepicí pistoli (pokud si ji můžete opatřit) a více používáme aranžovací hmotu OASIS, která je křehčí než FLOREX a nenasává vodu.

Příprava suchých rostlin před aranžováním

Vybrané rostliny si musíme nejdříve mírně navlhčit (jinak se lámou a drojí). Provedeme to tak, že je zabalíme do vlhkého papíru nebo ponecháme přes noc venku, aby na ně padla rosa.

Materiál k aranžování

„Není na světě rostlina, aby na něco nebyla“, říkali dříve staří lidé. Je to hluboká pravda a platí, byť s výhradami, i při aranžování. Použít můžeme letničky, dvouletky i trvalky. Hodí se traviny, větve buků i s bukvicemi, větve dubu, větve modřínu se šiškami, kroucené větve vrby, lísky, různé druhy kůry, choroše, prázdné hlemýždí ulity, kamínky listy stromů (např. javoru, platanu), polní makovice, lusky dřezovce, katalpy, šišky borovic a smrků, mechy (např. bělomech), lišejníky.

Dále větve skalníku, růže mnohokvěté, šípků, brslenu, trnky, olše, rakytníku, kivi, révy vinné.

Z plevelů např. pelyněk černobýl, třezalka, komonice, šfovíky, lebeda, vrtič, zlatobýl, řebříček, kontryhel, chmel obecný, ale také rákos a obilniny (oboje sbíráme před metáním, tj. ještě zelené).

7. Sušení rostlin

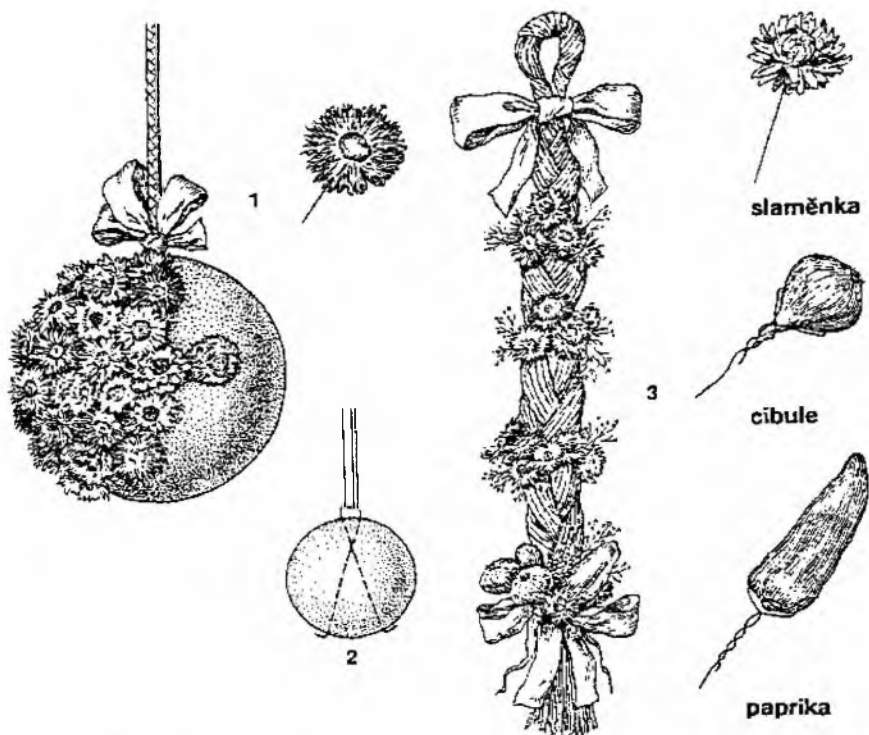

Obr. 33 Využití sušených květů a plodů

1. Osazová koule vypichovaná slaměnkami, 2. zhotovení očka na připevnění stuhy, 3. slaměný copánek se suchými plody a květy

Rostliny vhodné k sušení

Český a latinský název	Používá se	Doba sběru (měsíce)	Barva	Způsob sušení	Poznámky
Letničky a dvouletky					
Bazalka-Ocimum	celá rostl.	7-9	z	sv.	léčivka
Bříněk-Lonas	květenství	7-9	ž	sv.	
Černucha-Nigela	květ, plod	7-10	m, r	sv.	
Laskavec-Amaranthus	květenství	8-9	z, č, ž	sv. t	
Limonka-Limonium	květenství	7-9	r, č, ž, m	sv.	různé druhy
Hlaváč-Scabiosa	souplodí	7-8	z	sv.	lakovat
Kukuřice-Zea	klasy	8-10	různé	sv.	odlistit
Mák setý-Papaver	makovice	7-8	z	sv. -	
Nevadlec-Celosia	květenství	7-9	ž, č, b, r	sv. t	kohoutí hřeben
Ostrožka letní-Consolida	květenství	7-9	r, č, m	sv. t	výsev 9

7. Sušení rostlin

Český a latinský název	Používá se	Doba sběru (měsíce)	Barva	Způsob sušení	Poznámky	
Pískožil-Amobium	květy	8-9	b	s.v	plodenství různé druhy	
Ředkev-Raphanus	celá rostlina	7-9	z	s.v		
Slaměnka-Helichrysum	poupata	7-9	různé	sv. t		
Smilky-Helipterum	květy	7-9	r,č,b,ž	sv. t		
Sporyš-Verbena	květenství	7-8	m,r	sv.		
Suchokvět-Xanthemum	květy	7-10	r,f,b	sv.		
Širokokalich-Molucella	celé laty	7-8	z	pg,s		
Věkostráz-Gomphrena	květenství	8-10	různé	sv. t		
Trvalky						
Bělotrn-Echinops	květenství	6-7	m,z	sv. t	nedokvetlé	
Čechrava-Astilbe	klasy	6-7	různé	sv. t	léčivka	
Čistec-Stachys	klasy	6-7	stř	sv.		
Denivka-Hemerocalis	plodenství	7-9	z	sv.		
Divizna-Verbascum	plodenství	9-10	z	sv.		
Kosatce-Iris	plodenství	9	z	sv. t		
Levandule-Levandula	květenství	6-7	m	sv.		voňavá
Mochyně-Physalis	lampionky	9-10	o	sv.		ve váze
Máčka-Eringium	úborny	6-7	z	sv. t		bodláček
Orlíček-Aquilegia	plodenství	8-9	z	sv.		lakovat
Orobinec-Typha	plodenství	8	h	sv.		
Ostrožka-Delphinium	květenství	6-7	tmavě m	sv. t	i s listeny plody otevřen	
Paznechtík-Acanthus	květenství	7-8	fialbílá	sv.		
Pivoňka-Paeonia	květ,proden.	6,9-10	č,r,b	sv.		
Pupalka-Oenothera	plodenství	8-10	z	sv.	i větve	
Pór-Allium	květenství	6	b	sv.		
Rdesno-Polygonum	květenství	7-9	b	sv. t		
Rezeda-Reseda	plodenství	9-10	h	sv.		
Rozchodník-Sedum	souplodí	11	h	sv.		
Růže-Rosa - velkokvěté	poupata	6-9	různé	sv. t		nalakovat
- mnohokvěté	2/3 poupat	6-9	různé	sv. t		nalakovat
Řebříček-Achillea	květenství	7-8	ž,b	sv.		nevěstin závoj
Šater-Gypsophyla	květenství	7-9	bílá	sv.		
Šušarda-Liatris	kv. klasy	7-8	f,b	sv. t		nedokvetlé
Terčovka-Rudbeckia	terče	8-9	č	sv.	nedokvetlé	
Udatná-Aruncus	květenství	5-6	sv.ž	sv.		
Vřes-Calluna	květenství	8-9	ružová	p,g		
Vratič-Tanacetum	květenství	7-9	ž	sv.		
Zavinutka-Monarda	oplodí	8-9	z	sv.		voní
Zlatobýl-Solidago	květenství	7-9	ž	sv. t -		

Vysvětlivky:

Způsob sušení: **s**ušení vzduchem v **t**emnu (sv. t) **p**reparace glycerínem (pg)

Barvy: **z**elená, **ž**lutá, **č**ervená, **m**odrá, **b**ílá, **stř**íbrná, **o**ranž, **h**nědá

(z, ž, č, m, b, stř, o, h)

7. Sušení rostlin

Traviny

Velmi vhodná skupina rostlin pro aranžování, sběr i sušení. Jsou mezi nimi trávy vytrvalé, ale i letničky, takže mnohé si můžeme každoročně vypěstovat sami.

Většina těch, které sbíráme v přírodě, jsou trvalky. Velké okrasné trávy, které se pěstují jako solitéry na zahradě, jsou pro nás aranžersky významné jak květem, tak i listy. Ty se totiž po usušení krouželně kroutí. Jsou tak použitelné v mnoha velkých vazbách, kde krásně zvýrazní **linii i pohyb**.

Český a latinský název	Doba sklizně	Barva	Způsob sušení
Ječmen hřivnatý-Hordaeum jubatum	před met.	sv.z	zabalený v papíru prepar. glycer.
Proso-Panicum capillare	při met.	zelenožlut.	vzduch, nastojato
Sveřep-Bromus	při met.	sv. z	vzduch, závěs
Třeslice-Briza maxima	před met.	sv. z	vzduch, nastojato
Zaječí ocásek-Lagurus ovatus	před met.	sv. z	vzduch, závěs, lze bělit, barvit
Kukuřice-Zea mayas	při met. klasy	h ž, č	vzduch, nastojato před metáním

Do této skupiny patří i všechny druhy obilí. Suší se jako většina trav v nádobě nastojato.

Vytrvalé trávy

Český a latinský název	Doba sklizně	Barva	Způsob sušení
Bika lesní-Luzula sylvatica	při met.	h	vzduch, závěs
Eulálie čínská-Miscanthus	po met.	stř	závěs
Miscanthus sinensis grac	po met.	stř	vzduch, závěs
Miscanthus sachaliflorus	po met.	zlatá, h	vzduch, závěs (nakumulovaná)
Ječmenka sivá-Elymus	před met.	smetanová	vzduch, závěs
Kostřava-Festuca scioparia	při met.	sv. z	závěs i nastojato
Kavyl-Stipa barbata*	při met.	stř	nastojato
Lesknice-Phalaris	po met.	načerv.	závěs
Metlice trsnatá-Deschampsia	při met.	z	závěs, bělit
Pampová tráva-Cortaderia	při met.	růž.stř	nastojato, lakovat
Su chopýr-Eriophorum	po met.	stř. z	nastojato
Ostřice Grayiova-Carex grayi	po met.	z	závěs

* Zákaz sběru v přírodě

Vysvětlivky k tabulkám: Sběr - před metáním při metání, po metání, Barva - barva květenství, zvláštnost květenství, Způsob sušení - vzduchem zavěšením, nastojato, bělení, preparace glycerinem, Použití - květ, plod, květenství, plodenství, celá rostlina aj., Doba sběru - měsíc sběru číslem.

Poznámky, zvláštnosti sušení nebo jiné praktické rady

7. Sušení rostlin

Další rostliny, které lze používat k vytvoření aranžmá a doplnění vazeb, jsou rostliny s okrasnými plody či semeny a cibuloviny.

Cibule a česnek

Hodí se pro výzdobu chalup, jídelen, kuchyní. Z cibule s natí se pletou copy, ale využívá se také suché květenství pro větší vazby.

Kukuřice

Používají se samčí květy, klasy i samostatné šustí (obal klasu).

Fazol

Nejen okrasné fazole, ale i užitkové, které mají různě barevná zrna.

Tulipán

Tobolka po odkvětu.

Pór

Používáme květenství.

Paprika keříčková

Okrasné plody, pěstované v květináčích. Plody se sklízí plně vybarvené (žluté, červené, fialové, černé). Suší se i s větvičkami nebo samostatné plody (zavěšené nebo na síť). Používají se do kuchyňských aranžmá.

Tykve (okrasné druhy)

Plody jsou malé, od hruškovitého, kulovitého, hřbkovitého tvaru až po plody s hladkým nebo bradavičnatým povrchem. Mohou být bílé, žluté, zeleně žíhané i jinak zbarvené. Využívají se pro ozdobu ošatek, košíků, lze je používat i do podzimních vazeb.

Slunečnice

Celá květenství i jednotlivá semena, která se používají pro koláže (lepené obrázky).

V poslední době se velmi často používají i semena různých jiných plodů, koření, ale i semena zelenin a květin zabalená do potravinářské folie. Těsně svázané se pak používají při aranžování na závěsy či do misek.

8. Suchá aranžmá

Pro aranžování květin je nutné se vyzbrojit trpělivostí a počítat i s tím, že se úspěchy nedostaví okamžitě. Jak u živých i u suchých rostlin platí všechny zásady, tj. zachování tvaru, barvy i proporcí (zachování vzájemných poměrů). Musíme vždy plně vnímat celou kompozici jako součást prostoru, kam ji chceme umístit.

Závěsy - girlandy

Navazují se kytičky z květin na silnější vazačský drát. Používají se jako ozdoba kolem dveří, oken i kolem ubrusu na stole.

Nástěnná aranžmá, obrazy

a) Lepené

Zhotovují se z lisovaných květin a listů, které si zachovávají svou barvu a tvar. Z vylisovaných květin či listů si na pevnou čtverku papíru seskládáme obrázek, přilepíme ho lepidlem například: (Herkules) a po uschnutí vložíme do jednoduchého rámečku. Lepené obrazy lze také tvořit na podložku z rákosové rohože, do ošatky či do mělkého košíčku.

b) Vypichované

Jejich základem může být podložka z hobru, korku, polystyrénové desky nebo rám obrazu. Do něj napneme vhodnou tkaninu nebo pytlou. Polystyrénové desky se musí celé zaplnit květy, aby nebyl vidět jinak rušivý nepřírozený základ.

Na základní desku či rám si pak přilepíme aranžovací hmotu, kterou ovšem musíme „zamaskovat“ tak, aby tvořila základ vazby.

Obrazy používáme buď k zavěšení na zeď (jednostranné) nebo do prostoru (průhledové).

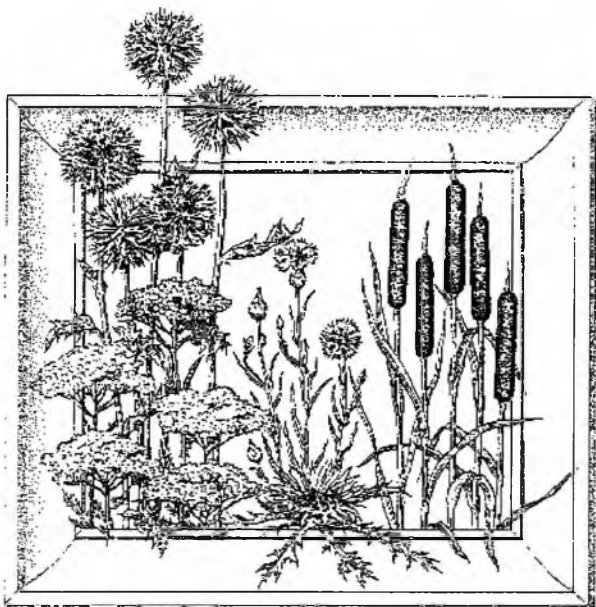

Obr. 34 Vypichované aranžmá v rámu obrazu

8. Suchá aranžmá

c) Vertikální kompozice (svislá)

Zhotovuje se do vysoké vázy z většího rostlinného materiálu. Používá se do místností jako hlavní výzdoba. Svislá kompozice se ale také aranžuje do misky, kde napodobuje růst rostlin v přírodě.



Obr. 35 Vertikální kompozice ze suchého materiálu

d) Horizontální kompozice (vodorovná)

Tvoříme ji do nízkých misek. Používá se na malé stolky, do nízkých vitrin. Připomínáme dodržování hlavně proporčních zásad (viz str. 8, 9).

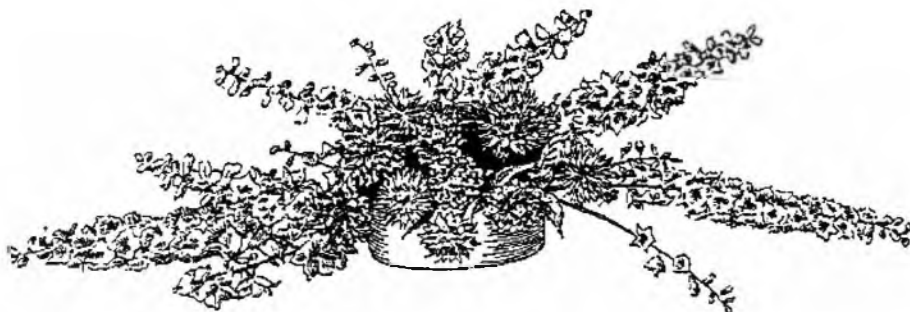

Obr. 36 Vodorovná vazba v misce

8. Suchá aranžmá

POTPOURI (v přesném překladu je to shnilý květník)

Tvoří je sušené květní lístky, koření a esence* vonných plodů.

Technika přípravy

1. Částečně proschlé květní plátky se prosypou solí a nechají zrát v nádobě asi 14 dnů. Pak se přimíchají bylinky, koření a vonné oleje a nechají se 10 - 14 dní proležet. Potom se jimi plní děrované sáčky, dózy či plátěné polštářky.

2. Použijeme úplně suchý materiál - vonné okvětní lístky, smícháme je se suchými bylinami, drcených kořením, vonnými oleji a necháme zavřené stát 6 týdnů. Pak rovnáme na misky nebo tvoříme dárkové balíčky.

Recepty

Růžová směs

- 8 dílů suchých růžových lístků
- 1 špetka (malý dílek) roztlučeneho hřebíčku (koření)
- 2 špetky mletého nového koření
- 2 špetky mleté skořice
- 2 kapky růžového oleje (dá se koupit)

Levandulová směs

- 3 díly suchých levandulových lístků
- 2 díly světlých lístků růží
- z 1/2 citronu nastrouhanou kůru
- 1 díl meduňky lékařské
- 1 díl mařinky vonné
- 2 kapky levandulového oleje

Potpouri lze použít do skříní, mezi šaty, v plátěných nebo proděravělých pytlíčcích nebo jako vložky do polštářků. Nesmíme ovšem přehnat množství, aby vůně neobtěžovala. Voňavou větvičku levandule lze jednotlivě použít také na přízdobu dárku.

f) Vonná kulička z pomeranče

Do plodu pomeranče vpíchej vonný hřebíček, uvaž stužkou a můžeš jej pověsit nebo bez stužky složit do mísy na stůl. Pomeranč můžeš také poprášit mletým muškátovým oříškem, vložit do papírového sáčku a uložit do chladné, ale suché skříně. Tvé šaty budou pak krásně vonět.

* esence - tekuté výtažky, trestí (např. z květin, léčivých rostlin)

9. Využití a umístění aranžmá

9. Využití a umístění aranžmá

Mnohé způsoby využití jsme si již popsali v předešlých kapitolách, přímo u kompozic, období, příležitosti.

Umístění květinových vazeb na stoly má ovšem také své zákonitosti.

Na **malý konferenční stůl** dáváme **malou vazbu**.

Na **jídelní stůl** vazbu do **výšky max. 20 cm** (oboustrannou), aby na sebe stolující viděli.

Vysokou kytku můžeme dát na stůl jen tehdy, když je stůl prázdný a **kytice** je současně **hlavní výzdobou místnosti**.

Do **obývací stěny** použijeme **jednostrannou vazbu**, ale max. nejvýše do 2/3 výšky police, v níž vazba je.

Do **rohu místnosti** nebo prostoru dáme **velkou, jednostrannou vázu**, když je pohledově zepředu. **Oboustrannou** - pokud stojí **uprostřed místnosti**. Jídelní stůl pro slavnostní příležitosti pro více hostů se zdobí na více místech, ale tak, že se dá větší miska do centra a malé vazby stejnoměrně na obě strany.

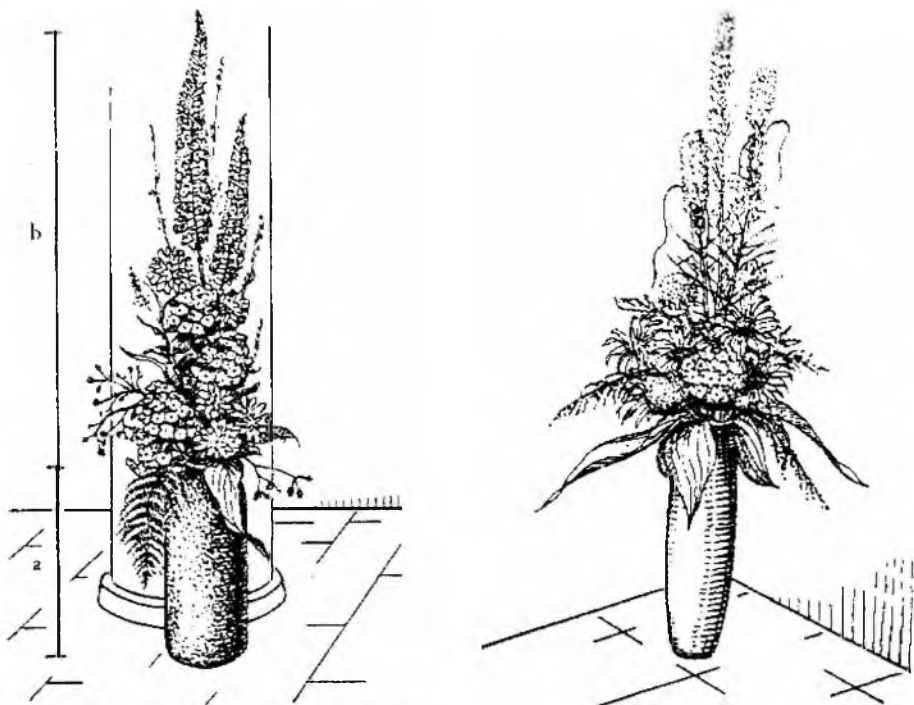

Obr. 37 Velké vazby do prostoru místnosti

9. Využití a umístění aranžmá

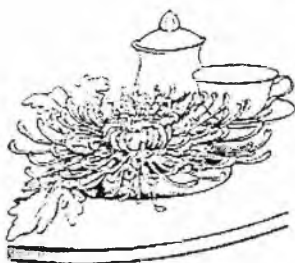
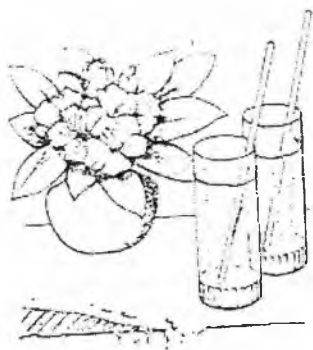

Obr. 38 Malé vazby na stolky

10. Ekologické aspekty a bezpečnost při sběru rostlinného materiálu

10. Ekologické aspekty a bezpečnost při sběru rostlinného materiálu

Do přírody ovšem nesmíme vstupovat jako dobyvatelé a brát vše, na co přijdeme. Proto je vhodné si přizvat ke sběru rostlin vždy někoho dospělého, kdo rostliny zná. Jednou utrženou rostlinu již k životu nepřiveďte.

Zejména si musíme dát pozor na **rostliny chráněné** (v botanických klíčích obvykle označené §). Těmi se potěšíme, nepošlapeme je a necháme na místě.

Potom jsou tu také rostliny, které se brání zničení jedy ve svých tělech. U nás jich roste něco přes 300 druhů a z nich je alespoň 50 smrtelně jedovatých. Žel o mnohých ani zatím nevíte. Proto nebude na závadu, když si shrneme základní principy **předcházení otravám**:

- ❖ zásadně netrháme plody nám neznámých rostlin
- ❖ po dotyku s utrženými nebo pokosenými rostlinami si vždy umyjeme ruce
- ❖ části stonků utržených rostlin nedáváme do úst (může to způsobit zánět dásní - parodontózu)
- ❖ sebraná semena rostlin nedáváme nikdy do kapes
- ❖ po dotyku s rostlinami si nesaháme na obličej či do očí
- ❖ jedovaté rostliny neničíme, některé jsou i chráněné, léčivé či vzácné
- ❖ v případě podezření z otravy řekni lékaři jasně a stručně co jsi dělal a jedl, nic nezatajuj.

Nyní v tabulce zachytíme některé jedovaté rostliny s jejich nejedovatějšími částmi.

Jméno rostliny	Její jedovaté části
- konvalinka vonná	celá rostlina (i voda ve váze)
- lilek černý	výrazně plody, jinak celá rostlina
- rulík zlomocný	výrazně bobule, jinak celá rostlina
- tis červený	výrazně semena, jinak celá rostlina
- lýkovec jedovatý	celá rostlina patří k nejnebezpečnějším, jedovaté plody poškozují ledviny
- vraní oko	výrazně plody, jinak celá rostlina
- pámelník počiční	bílé bobule
- ocún jesenní	výrazně květ a semena, jinak celá rostlina

K jedovatým rostlinám patří však i **lilek brambor** (celá rostlina, v počátcích i zelená hlíza). Stačí se však i nadýchat dýmu z ohničku, kde byl **durman obecný** nebo potříit kůží šťávou z **vlaštovičnicku většího**. Jedovaté jsou i **přesličky, narcisy, kaprad' samec** či **jalovec chvojka**. I známá pokojová **Diffenbachia** s mohutnými skvrnitými listy.

Projevy otravy

Jsou rozmanité. Většinou bolesti žaludku, zvracení, pocity sucha v ústech, zvýšená teplota i tep.

Pozor - rychle se dopravit k lékaři.

10. Ekologické aspekty a bezpečnost při sběru rostlinného materiálu

Přehled některých známějších chráněných rostlin

(vyhláška MŽP ČR č. 395/1992 Sb.)

A) Zvláště chráněné rostliny (kriticky ohrožené)

bledule letní	pampeliška pozdní
chrastavec rolní	rožec hadcový
koniklec jarní	violka bílá
lýkovec vonný	vstavač trojzubý
materídouška karpatská	zeměžluč přímořská

a dalších asi 230 druhů

B) Silně ohrožené rostliny

hvozdík kartouzek
kapradina skalní
kavyl
koniklec velkokvětý
kosatec pestrý

a další druhy

C) Ohrožené rostliny

bledule jarní	leknín bělostný i bílý
brambořík nachový	ladoňka dvoulistá
dřín obecný	ostružník moruška
ďáblík bahenní	ostřice mokřadní
koniklec bílý	rosnatka okrouhlostá (masožravá rostlina)
lilie zlatohlávek	sítina slanisková
měsíčnice vytrvalá	střevíčník pantoflíček
pampeliška bahenní	šafrán bělokvětý
rojovník bahenní	violka žlutá
sasanka lesní	upolín evropský
tařice skalní	a další druhy
křivatec český	
zvonek český	

10. Ekologické aspekty a bezpečnost při sběru rostlinného materiálu

Závěr

Rostliny patří neodlučitelně k našemu životu, těší nás svými barvami, vůní, mnohotvárností ve volné přírodě, na zahrádkách i doma.

Vyvolávají v nás radost, pohodu a pocit krásy. Proto stojí za to věnovat se této krásné zálibě a vytvořit si pro radost sobě i okolí několik svých vlastních aranží.

Zkuste a uvidíte.

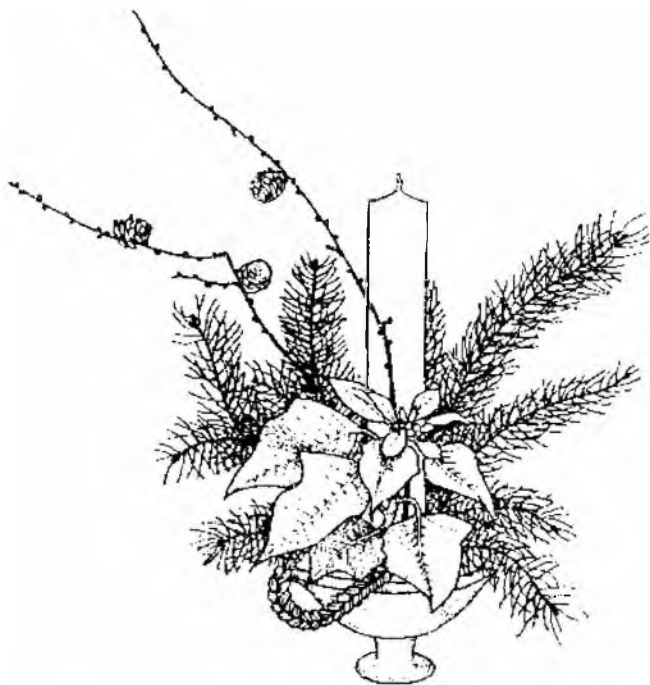



LEXIKON VI. díl

pro mladé a začínající zahrádkáře

Vlasta Čablová

Jiří Froněk

Návrh obálky Ing. Miloš Kožešník

Vydal Český zahrádkářský svaz - komise RR ČZS pro práci s mládeží
v nakladatelství Květ, Rokycanova 15, Praha 3
jako účelovou publikaci pro děti a mládež v roce 2002

Sazba a grafická úprava Křeček Bohuslav, Praha

Vytiskla tiskárna PB Tisk Přeborn



Kytička smilku v rámečku

